

Raccordi a stringere per tubo PEX-AL-PEX

RACCORDO GOMITO

FEMMINA

3952

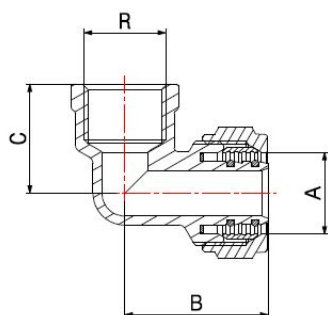
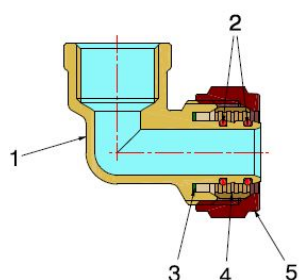

- Raccordo a stringere gomito femmina
- Filettatura EN 10226-1
- Pressione massima di esercizio 10 bar
- Intervallo di temperatura min 0°C - max +95°C

Il raccordo è adatto alla distribuzione di fluidi generalmente non corrosivi e compatibili con i materiali del raccordo stesso. Ottimo campo di applicazione è l'impiantistica dei settori idrotermosanitario e industriale quali la realizzazione di impianti di riscaldamento ad alta e bassa temperatura, di condizionamento, di climatizzazione e di distribuzione di acqua.

Il raccordo è a serraggio esterno con ghiera stringitubo al fine di assicurare un perfetto graffaggio al tubo e un'ottima resistenza alle sollecitazioni esterne.

COMPONENTI

POS.	DESCRIZIONE	N°	MATERIALE
1	Raccordo	1	CW617N UNI-EN 12165 nichelato
2	Guarnizione O-Ring	2	EPDM Perox
3	Rondella	1	PTFE
4	Ogiva	1	CW617N UNI-EN 12164
5	Dado	1	CW617N UNI-EN 12165 nichelato

MISURE

A	R	B	C
16x2	1/2"	33	25
16x2	3/4"	38	28
18x2	1/2"	37	28
18x2	3/4"	39	32
20x2	1/2"	36	28
20x2	3/4"	40	28
26x3	3/4"	41	31
26x3	1"	43	33
32x3	1"	53	38

IMBALLAGGIO

	16 - 1/2"	16 - 3/4"	18 - 1/2"	18 - 3/4"	20 - 1/2"	20 - 3/4"	26 - 3/4"	26 - 1"	32 - 1"
CODICE	39521604	39521606	39521804	39521806	39522004	39522006	39522606	39522608	39523208
PZ SACCHETTO	10	10	10	10	10	10	5	5	2
PZ CARTONE	160	120	140	120	140	100	70	60	30